

BS60

Inteligentní nabíjecí stanice

Uživatelská příručka

v1.0 2020.05

Obsah

CZ

Uživatelská příručka

2-5

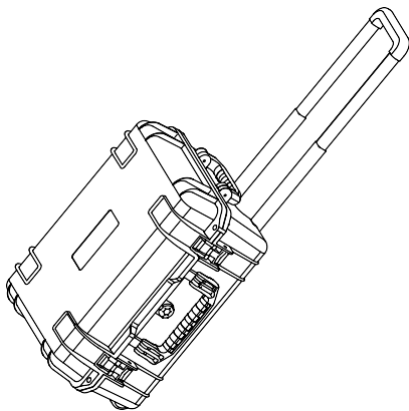

Zřeknutí se odpovědnosti

Děkujeme vám, že jste si zakoupili inteligentní bateriovou stanici BS60 (dále jen „bateriová stanice“). Přečtěte si celý tento dokument a všechny bezpečné a zákonné postupy pro DJI™

poskytnuto pečlivě a navštivte oficiální webovou stránku DJI (<http://www.dji.com>), kde si můžete stáhnout plnou verzi Uživatelské příručky a před použitím si pečlivě přečíst všechny pokyny a varování v ní uvedené. Nedodržení pokynů a varování a nedodržování pokynů nebo nedostatečné povědomí o bezpečnosti během provozu může mít za následek vážné zranění sebe nebo jiných osob, poškození produktu DJI nebo poškození jiných objektů v okolí. Používáním tohoto produktu tímto potvrzujete, že jste si pozorně přečetli toto prohlášení o vyloučení odpovědnosti a varování a že jste pochopili a souhlasíte s tím, že budete dodržovat zde uvedené podmínky. Souhlasíte s tím, že za používání tohoto produktu a z a všechny jeho důsledky nesete vyloučnou odpovědnost za své chování. Souhlasíte s používáním tohoto produktu pouze pro legální účely. DJI nepřijímá žádnou odpovědnost za poškození, zranění nebo jakákoli právní odpovědnost vzniklá přímo nebo nepřímo z používání tohoto produktu. DJI je ochranná známka společnosti SZ DJI TECHNOLOGY CO., LTD. (ve zkratce „DJI“) a jejich přidružených společností. Názvy produktů, značek atd., které se objevují v tomto dokumentu, jsou ochranné známky nebo registrované ochranné známky příslušných vlastnických společností. Tent o produkt a dokument jsou chráněny autorskými právy společnosti DJI se všemi právy vyhrazenými. Žádná část tohoto produktu nebo dokumentu nesmí být reprodukována v jakékoli formě bez předchozího písemného souhlasu nebo povolení společnosti DJI. Tento dokument a všechny ostatní dokumenty týkající se kolaterálu se mohou na základě vlastního uvážení společnosti DJI změnit. Aktuální informace o produktu naleznete na adrese <http://www.dji.com> a kliknutím na stránku produktu tohoto produktu. LTD. (ve zkratce „DJI“) a jejich přidružených společností. Názvy produktů, značek atd., které se objevují v tomto dokumentu, jsou ochranné známky nebo registrované ochranné známky příslušných vlastnických společností. Tento produkt a dokument jsou chráněny autorskými právy společnosti DJI se všemi právy vyhrazenými. Žádná část tohoto produktu nebo dokumentu nesmí být reprodukována v jakékoli formě bez předchozího písemného souhlasu nebo povolení společnosti DJI. Tento dokument a všechny ostatní dokumenty týkající se kolaterálu se mohou na základě vlastního uvážení společnosti DJI změnit. Aktuální informace o produktu naleznete na adrese <http://www.dji.com> a kliknutím na stránku produktu tohoto produktu. LTD. (ve zkratce „DJI“) a jejich přidružených společností. Názvy produktů, značek atd., které se

Toto prohlášení je k dispozici v různých jazycích. V případě rozdílu mezi různými verzemi má přednost anglická verze.

Varování

1. Udržujte jakékoli tekutiny (olej, vodu atd.) Zevnitř baterie.
2. Během nabíjení nebo vybíjení NEVYPÍNAJTE bateriovou stanici a ujistěte se, že je dobře větraná a schopná odvádět teplo.
3. Bateriová stanice je kompatibilní pouze s inteligentní letovou baterií TB60 a inteligentní baterií WB37. NEPOUŽÍVEJTE stanici Battery Station s jinými modely baterií.
4. Při používání umístěte stanici baterií na rovný a stabilní povrch. Ujistěte se, že je zařízení řádně izolováno, aby nedošlo k požáru.
5. NEDOTÝKEJTE se kovových svorek na bateriové stanici. Pokud se vyskytnou nějaké nečistoty, otřete kovové svorky čistým suchým hadříkem.
6. Při otevírání nebo zavírání stanice baterií nebo při používání vysunutelné rukojeti vozíku dávejte pozor, abyste nepoškodili prsty.
7. Vložte baterie do určených směrů.
8. Tlak vzduchu v bateriové stanici se může během přepravy vzduchu nebo po extrémních změnách barometrického tlaku změnit. Knoflík tlakového ventilu na straně stanice baterií automaticky vyrovnává tlak vzduchu.

Úvod

Bateriová stanice má celkem 12 bateriových portů a může nabíjet až osm inteligentních letových baterií TB60 a čtyři inteligentní baterie WB37. Je také zabudován s integrovanými koly, díky nimž lze stanici Battery Station snadno manévrovat z jednoho místa na druhé.

V krabici

Stanice na baterie × 1

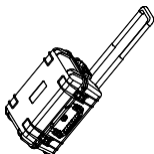

Síťový napájecí kabel × 1 *



* Typ a množství se liší v závislosti na regionu.

Přehled

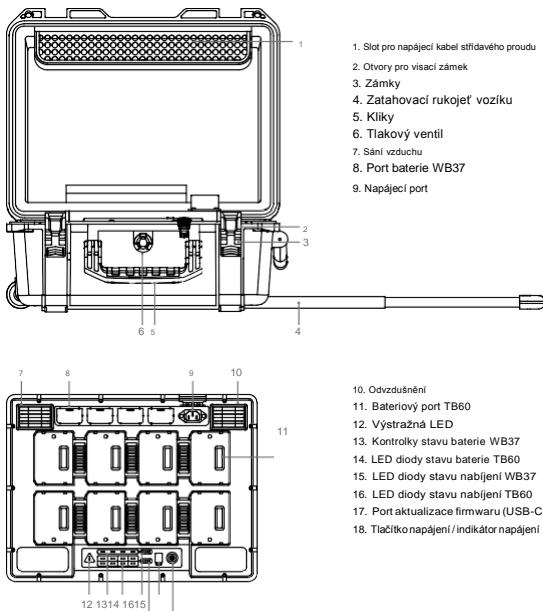

Aktivace

Použijte aplikaci DJI Pilot a podle pokynů níže aktivujte Battery Station.

1. Připojte stanici Battery Station k elektrické zásuvce a stisknutím tlačítka napájení zapnete stanici Battery Station. Připojte stanici Battery Station k dálkovému ovladači pomocí kabelu USB-C.

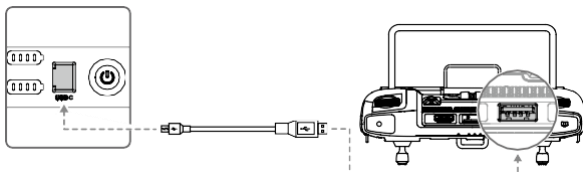

2. Zapněte dálkový ovladač a spusťte aplikaci DJI Pilot.
3. Postupujte podle pokynů aplikace a aktivujte stanici Battery Station.

Používání baterie

Nabíjení

1. Připojte bateriovou stanici k napájecí zásuvce (100-120 Vac, 50-60 Hz / 220-240 Vac, 50-60 Hz) pomocí napájecího kabelu.
 - A. Se vstupem 100 - 120 V trvá úplné nabití baterie TB60 přibližně 70 minut a nabití z 20% na 90% úrovně baterie 40 minut.
 - b. Se vstupem 220-240 V trvá úplné nabití baterie TB60 přibližně 60 minut a nabití z 20% na 90% úrovně baterie 30 minut.

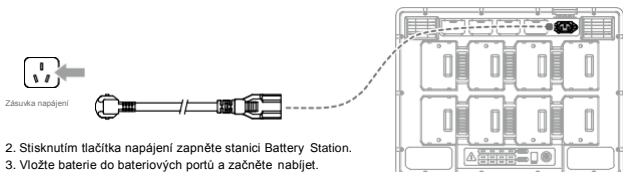

2. Stisknutím tlačítka napájení zapnete stanici Battery Station.
3. Vložte baterie do bateriových portů a začněte nabíjet.



- U inteligentních letových baterií TB60 nabije stanice Battery Station nejprve obě baterie s co největším zbývajícím nabitím. Pokud jsou například do stanice Battery Station připojeny čtyři baterie TB60 (první dvě baterie mají zbývajících 10% energie a druhé dvě baterie mají zbývajících 30% energie), stanice Battery Station automaticky nabíjí baterie s nejvyšší zbývajících baterií nejprve baterie.

- U baterií WB37 nabije stanice Battery Station nejprve baterii s nejvyšší zbývajících energií.



Pokud je teplota baterie příliš nízká, před nabíjením se automaticky zahřeje.





Další informace o různých LED diodách naleznete v části „Popis LED diod baterie“.

Popis LED diod baterie

Indikátory LED	Popisy
Indikátor napájení	
Svítlí zeleně	Zapnuto.
LED diody stavu baterie 	
Svítlí zeleně	Nabíjení bylo dokončeno.
Bliká zeleně	Nabíjení.
Plně žlutá	Čekání na nabíjení.
Bliká žlutě	Před nabíjením se zahřívá.
Bliká dvakrát žlutě	Před nabíjením se ochladí.
Bliká žlutě třikrát	Nezde nabíjet baterii kvůli velmi nízké teplotě. Nabíjte baterii namísto vyšších teplot.
Plně červená	Chyba baterie. *
Bliká červeně	Upozornění na komunikaci s baterií, zkuste prosím jiné porty baterie.
Bliká dvakrát červeně	Zkrat baterie, zkuste jiné porty baterie.
Výstražná LED 	
Bliká žlutě	Battery Station se aktualizuje.
Plně žlutá	Vstupní napětí je příliš nízké. Použijte prosím napájecí zdroj, který splňuje požadavky.
Bliká červeně	Chyba komunikace výkonového modulu nebo jiná. *
Bliká dvakrát červeně	Chyba základní desky. *
Bliká červeně třikrát	Chyba ventilátoru. *
Čtyři blikne červeně	Chyba autotestu stanice Battery Station. *

V případech chyb označených * se obraťte na místního prodejce nebo zástupce týmu poprodejního servisu DJI.

Popis pípání bzučáku

Bzučák se používá k označení chyb, jak je uvedeno níže.

1. Když je LED stavu baterie červená, bzučák pípne, aby signalizoval chybu baterie.
2. Pokud je výstražná LED červená, bzučák pípne, aby signalizoval hardwarovou chybu Battery Station.